

Panasonic®

Speaker System Enceintes acoustiques

Operating Instructions
Manuel d'utilisation

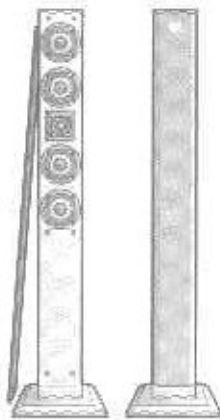

SB-PF500



SB-AFC500

Model No. / Modèles

SB-PF500
SB-AFC500

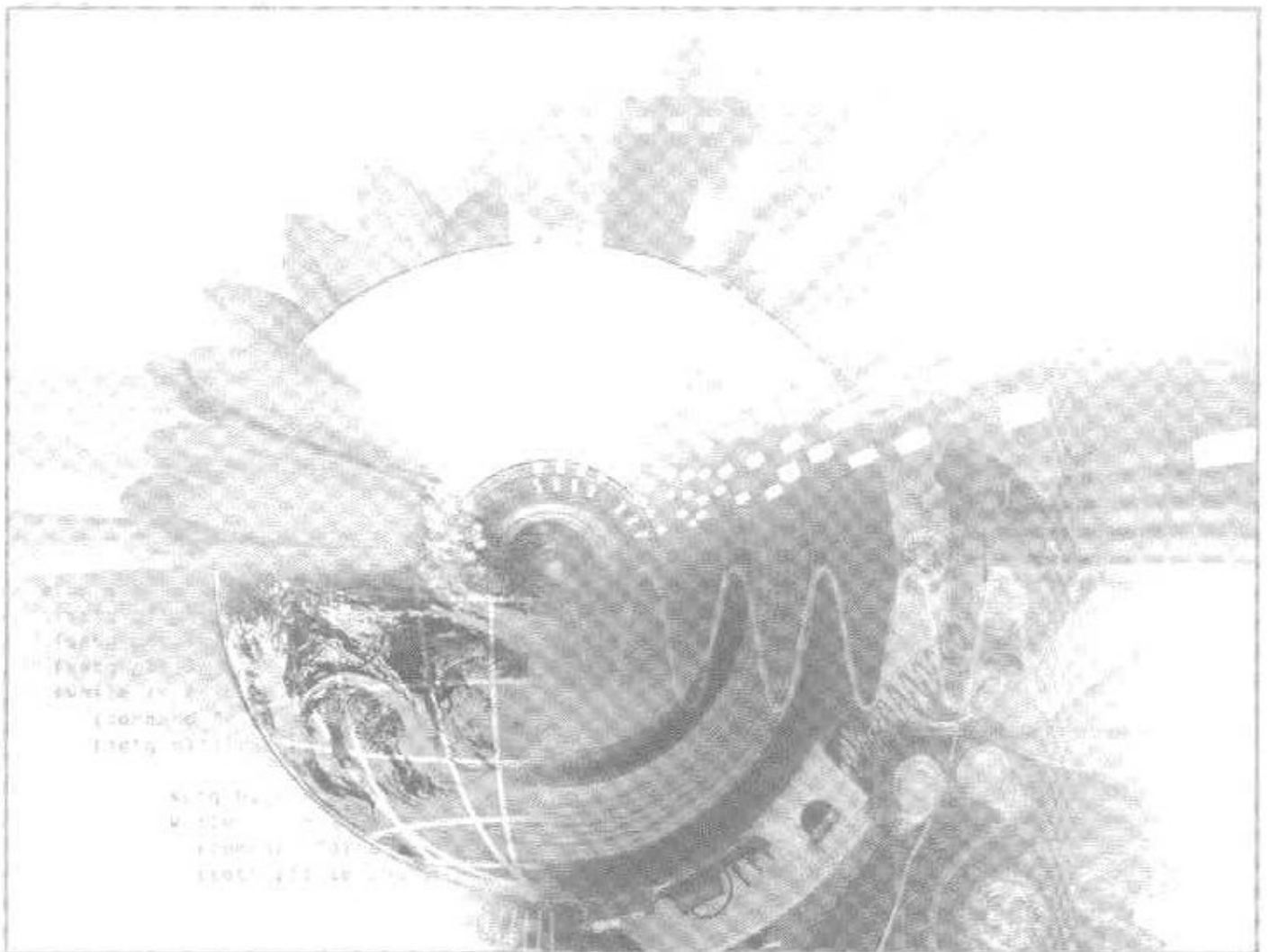

Before connecting, operating or adjusting this product, please read these instructions completely.
Please keep this manual for future reference.

Il est recommandé de lire attentivement le présent manuel avant d'utiliser l'appareil.
Conserver ce manuel.

Dear customer

Thank you for purchasing this product.
For optimum performance and safety, please read these instructions carefully.

Floor speakers X 2	SB-PF500
Multi-use speaker	SB-AFC500

User memo:

DATE OF PURCHASE _____
DEALER NAME _____
DEALER ADDRESS _____

TELEPHONE NUMBER _____

The model number and serial number of this product can be found on either the back or the bottom of the unit.
Please note them in the space provided below and keep for future reference.

MODEL NUMBER SB-PF500 / SB-AFC500
SERIAL NUMBER _____

Supplied accessories

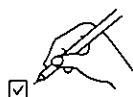



Please check and identify the supplied accessories.

Use numbers indicated in parentheses when asking for replacement parts.

(Only for U.S.A.)

To order accessories contact 1-800-332-5368 or web site (<http://www.panasonic.com>).

Multi-use speaker **[SB-AFC500]** only

- Metal wall mount kit (RFA1881) 1 
Metal wall mounts 2 per kit
Screws 4 per kit 
- Speaker feet 1 sheet (4 feet) (RFA0631A-K) 

Care

These speakers have sharp edges and corners.

Take care when moving them.

Locate them so that they will not be knocked.

The speaker's edges and corners can cause injury if you knock them or the speaker falls over.

Cher client

Nous vous remercions d'avoir arrêté votre choix sur cet appareil.
Pour en tirer un rendement optimal, lire attentivement le présent manuel.

Enceintes de plancher X 2	SB-PF500
Enceinte multifonction	SB-AFC500

Homologation:

DATE D'ACHAT _____
DÉTAILLANT _____
ADRESSE DU DÉTAILLANT _____

N° DE TÉLÉPHONE _____

Il est recommandé de noter, dans l'espace prévu ci-dessous, le numéro de modèle et le numéro de série inscrits à l'arrière, ou sous le fond de l'appareil, et de conserver ce manuel pour référence ultérieure.

NUMÉRO DE MODÈLE SB-PF500 / SB-AFC500
NUMÉRO DE SÉRIE _____



Accessoires fournis



Vérifier la présence et l'état des pièces et accessoires suivants.

Lors de la commande de pièces de rechange, utiliser les numéros indiqués entre parenthèses.

Enceinte multifonction **[SB-AFC500]** seulement

- Trousse de fixations murales métalliques (RFA1881) 1 
Fixations murales métalliques 2
Vis 4 
- Pieds pour enceintes 1 feuille (4 pieds) (RFA0631A-K) 

Précaution

Ces enceintes ont des coins et des arêtes vifs.

Les déplacer avec soin.

Comme les arêtes et les coins des enceintes peuvent causer des blessures si elles sont basculées ou renversées, il est recommandé de les placer dans des endroits sécuritaires.

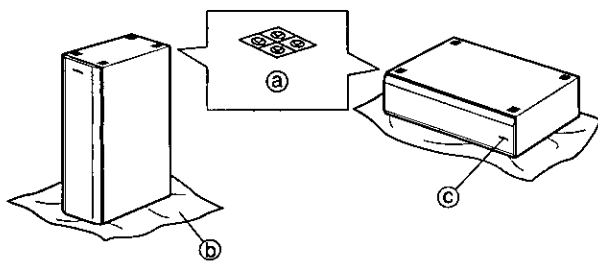
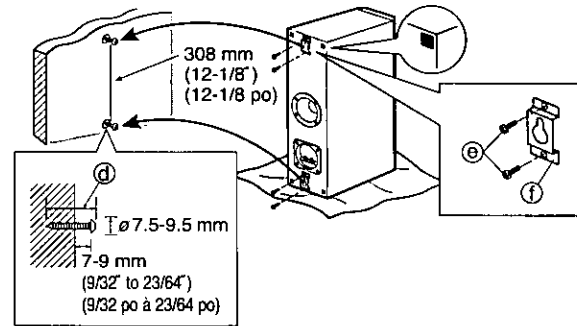
A**SB-AFC500****B****SB-AFC500**

Speaker set-up

SB-PF500

The two speakers are the same.

We recommend using them as front speakers.

SB-AFC500

How you connect and place this speaker determines its role.

We recommend using it as a center or surround speaker.

A Attach the rubber feet to the speaker **SB-AFC500**

The speaker can be set-up either standing or lying down. Attach these rubber feet to prevent vibration causing the speaker to move or fall over.

(See below if you would prefer to hang the speaker on the wall.)

One sheet of 4 rubber feet is included.

- Ⓐ Rubber feet (4 per speaker, included)
- Ⓑ Cloth (not included)
- Ⓒ Turn the logo so it is horizontal.

B Attaching the speaker to the wall **SB-AFC500**

Attach the rubber feet to the four corners.

- Ⓓ Screws (not included) 35 mm (1-3/8") or longer
- Ⓔ Screws (4 per speaker, included)
- Ⓕ Metal wall mounts (2 per speaker, included)

Note

- Screw the wood screw into a thick and hard part of the wall. The surface you attach the speaker to must be able to support over 30 kg (66 lb.).
- Use wall strengtheners and screws that can adequately bear the weight of the multi-use speaker. Seek advice from a qualified person.
- Do not attach horizontally.
- As this speaker has a bass reflex port on the rear, attaching it to a wall can affect bass output.

Installation des enceintes

SB-PF500

Les 2 enceintes sont identiques.

Il est recommandé de les utiliser comme enceintes avant.

SB-AFC500

Le positionnement de l'enceinte détermine sa fonction.

Il est recommandé de l'utiliser comme enceinte centrale ou ambiophonique.

A Fixation des pieds de caoutchouc **SB-AFC500**

L'enceinte peut être placée soit à l'horizontale ou à la verticale. Fixer les pieds de caoutchouc sur l'enceinte pour prévenir toute vibration qui pourrait la faire basculer ou tomber.

(Voir ci-dessous pour une installation murale)

Une feuille de 4 pieds est incluse avec l'enceinte.

- Ⓐ Pieds de caoutchouc (4 fournis par enceinte)
- Ⓑ Tissu (vendu séparément)
- Ⓒ Tourner le logo à l'horizontale.

B Installation murale de l'enceinte **SB-AFC500**

Apposer les pieds de caoutchouc aux quatre coins de l'enceinte.

- Ⓓ Vis de 35 mm (1-3/8 po) ou plus long (en option)
- Ⓔ Vis (4 fournies par enceinte)
- Ⓕ Fixations murales métalliques (2 fournies par enceinte)

Nota

- Insérer une vis à bois dans une section épaisse et résistante du mur. La paroi murale doit pouvoir supporter plus de 30 kg (66 lb).
- Utiliser des vis et des chevilles d'ancrage qui peuvent supporter adéquatement le poids de l'enceinte multifonction. Demander conseil à une personne qualifiée.
- Ne pas monter à l'horizontale.
- Munie d'un accès à évent réflex à l'arrière, il se peut que l'installation murale de l'enceinte affecte le rendement des graves.

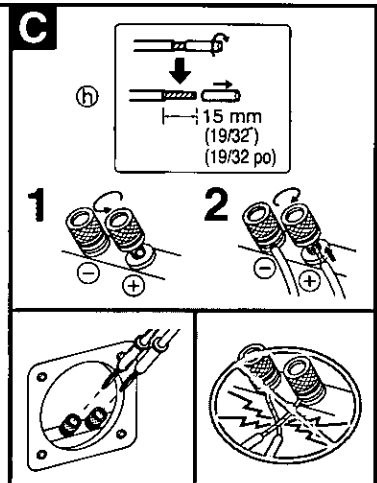
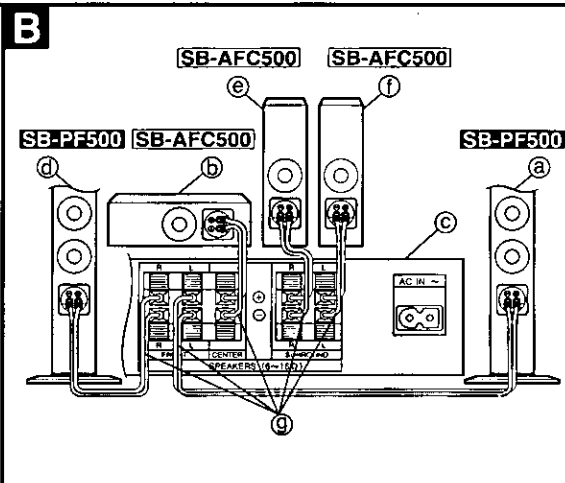
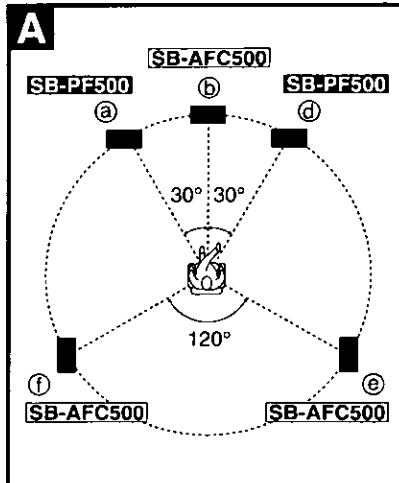

Speaker set-up

The illustration shows examples of connection.

- Ⓐ Front speaker (Left) **SB-PF500**
- Ⓑ Center speaker **SB-AFC500**
- Ⓒ Receiver or amplifier (not included)
- Ⓓ Front speaker (Right) **SB-PF500**
- Ⓔ Surround speaker (Right) **SB-AFC500**
- Ⓕ Surround speaker (Left) **SB-AFC500**
- Ⓖ Speaker cables (not included)

Emplacement des enceintes

L'illustration ci-dessus démontre des exemples de raccordement.

- Ⓐ Enceinte avant gauche **SB-PF500**
- Ⓑ Enceinte centrale **SB-AFC500**
- Ⓒ Récepteur ou amplificateur (vendus séparément)
- Ⓓ Enceinte avant droite **SB-PF500**
- Ⓔ Enceinte ambiophonique droite **SB-AFC500**
- Ⓕ Enceinte ambiophonique gauche **SB-AFC500**
- Ⓖ Câbles de raccordement (vendus séparément)

A Location

The front, center, and surround speakers should be placed at approximately the same distance from the listening position. The angles in the diagram are approximate.

Positioning for best effect

How you set up your speakers can affect the bass and the sound field. Note the following points.

- Place speakers on flat, secure bases.
- Placing speakers too close to floors, walls, and corners can result in excessive bass.
- Cover walls and windows with thick curtain.
- Place the surround speakers on the side of or slightly behind the seating position, about one meter higher than ear level.
- Vibration may cause distortion in the picture if the center speaker is placed directly on the television. Place it on a rack or shelf.
- Place the speakers at least 5 cm (2") from the wall as they have bass reflex ports in the rear.

CAUTION

Do not attempt to attach these speakers to walls using methods other than those described in this manual.

B Connections

Confirm the colors of the cords to ensure correct connection. Incorrect connection can damage the unit.

- Before making the connections, switch OFF the power to the amplifier.
- Use with an amplifier having 6 Ω impedance for these speakers.
- Be sure to connect only positive (+) wires to positive (+) terminals, and negative (-) wires to negative (-) terminals.

C Connecting the cables

Ⓕ Before connection

Strip the outer covering from the end of the cable to a length of approximately 15 mm (19/32") and twist the center wire.

If using a commercially-available 4-mm plug cable

Fully tighten the speaker terminal knob, and then insert the end of the plug cable into the top of the knob.

CAUTION

To prevent damage to circuitry, never short-circuit positive (+) and negative (-) speaker wires.

A Emplacement

Positionner les enceintes à une distance égale de la position d'écoute. Les angles illustrés sont approximatifs.

Positionnement pour le meilleur rendement

L'emplacement des enceintes peut affecter les graves et le champ sonore. Lire attentivement les points suivants.

- Placer les enceintes sur une surface droite, de niveau et sécuritaire.
- Afin d'éviter une production excessive des graves, ne pas placer les enceintes trop près du plancher, des murs ou des coins.
- Recouvrir les murs et les fenêtres d'un rideau épais.
- Les enceintes ambiophoniques doivent être placées à environ un mètre plus haut que le niveau des oreilles, de chaque côté ou légèrement en arrière de la position d'écoute.
- La vibration peut affecter la qualité de l'image si l'enceinte centrale est placée directement sur le téléviseur. Placer-la sur un support ou une étagère.
- Munies d'un accès à évent réflex à l'arrière, les enceintes doivent être placées au moins à 5 cm (2 po) du mur.

ATTENTION

Ne pas fixer ces enceintes au mur en utilisant une méthode d'installation autre que celle donnée dans ce manuel.

B Raccordements

Confirmer la couleur des câbles afin d'assurer un bon raccordement. Un mauvais raccordement pourrait endommager les enceintes.

- Avant de faire les raccordements, couper le contact sur le récepteur ou l'amplificateur.
- Utiliser un amplificateur ayant une impédance de 6 ohms.
- S'assurer de raccorder les fils positifs (+) aux bornes positives (+) et les fils négatifs (-) aux bornes négatives (-).

C Raccordement des câbles aux enceintes

Ⓕ Avant raccordement

Dénuder l'extrémité du câble sur une longueur d'environ 15 mm (19/32 po), puis en torsader l'âme.

Avec un câble doté d'une fiche de 4 mm

Serrer la molette de la borne puis introduire l'extrémité de la fiche dans le haut de la molette.

ATTENTION

Afin de prévenir tout dommage aux circuits, ne jamais court-circuiter les fils positif (+) et négatif (-).

Notes

Speaker impedance and allowed input

Impedance	6 Ω
Input power	100 W (DIN)

CAUTION

The only receivers or amplifiers you should connect to these speakers are those whose rated output does not exceed the above figures.

Using a receiver or amplifier with higher ratings than listed above can cause abnormal sounds to occur because of excessive input, damage to the receiver or speakers, and fire. If equipment is damaged in any way or unexpected trouble occurs during playback, unplug the system from its outlet and call a servicenter for assistance.

Protection circuitry

These units incorporate protection circuitry to protect them from damage caused by excessive input or abnormal signals; when excess input is detected, input is automatically interrupted.

If sound is interrupted...

- 1.Reduce the volume of the receiver (or amplifier).
- 2.Check the sound source and connections for any problems.
If there is no problem, the protection circuitry will reset in a few minutes.

After the protection circuit is reset...

Take care not to increase the receiver's volume too high.

Excessive input

You can damage your speakers and shorten their useful life if you play sound at high levels over extended periods.

Reduce the volume in the following cases to avoid damage :

- When playing distorted sound.
- When the speakers are receiving howling from a microphone or record player, noise from FM broadcasts, or continuous signals from an oscillator, test disc, or electronic instrument.
- When adjusting the sound quality.
- When turning the amplifier on or off.

Other notes

If irregular coloring occurs on your television :

These speakers are designed to be used close to a television, but the picture may be affected with some televisions and set-up combinations.

If this occurs, turn the television off for about 30 minutes.

The television's demagnetizing function should correct the problem. If it persists, move the speakers further away from the television.

Do not touch the diaphragms.

Doing so might cause distortion.

Keep magnetized items away.

Magnetized cards, bank cards, commuter passes, etc., can be damaged if allowed too near speaker magnets. Clocks may also be affected.

Avoid locations such as described below :

- In direct sunlight
- Near heating appliances or other sources of heat
- Where the humidity is high

Maintenance

Clean these units with a soft, clean, dry cloth.

Clean regularly to maintain the polished surface.

- Never use alcohol, paint thinner, or benzine to clean these units.
- Before using chemically treated cloth, read the instructions that came with the cloth carefully.

Remarques

Impédance des enceintes et puissance admissible

Impédance	6 Ω
Puissance admissible	100 W (DIN)

MISE EN GARDE

Seuls les amplificateurs ou récepteurs dont la puissance de sortie nominale ne dépasse pas celle donnée ci-dessus doivent être raccordés aux enceintes acoustiques.

L'utilisation d'un amplificateur ou d'un récepteur plus puissant pourrait non seulement faire exploser les enceintes ou l'ampli lui-même mais pourrait causer un incendie. Dans l'éventualité d'un mauvais fonctionnement des appareils ou si ceux-ci sont endommagés, les débrancher de la prise de courant et contacter un centre de service agréé.

Circuit de protection

Les enceintes sont munies de circuits les protégeant contre les dommages que peuvent causer un signal d'entrée trop élevé ou anormal ; lorsqu'un signal trop intense est détecté, l'acheminement du signal est automatiquement coupé.

Dans le cas où le son est interrompu...

- 1.Baisser le volume sur le récepteur ou l'amplificateur.
- 2.Vérifier la source sonore et les raccordements. Si aucun problème n'est détecté, le circuit de protection sera réarmé dans quelques minutes.

Suite au réarmement du circuit de protection...

Veiller à ne pas trop monter le volume sur le récepteur.

Signal d'entrée excessif

Ne pas effectuer d'écoute à un niveau élevé pendant une période prolongée car cela pourrait endommager les enceintes et en réduire leur durée de vie.

Afin de prévenir tout dommage aux enceintes, réduire le volume dans les conditions suivantes :

- Lors de l'écoute avec distorsion.
- Lors de la réception de sifflement à cause d'un micro ou d'une table tournante, d'émissions FM avec interférence, ou de signaux continus en provenance d'un oscillateur, instrument électrique ou disque d'essai.
- Lors du réglage de la qualité sonore.
- Lors de la mise en ou hors contact de l'amplificateur.

Autres remarques

En cas de rendu chromatique irrégulier sur le téléviseur : Ces enceintes ont été conçues pour être placées à proximité d'un téléviseur ; toutefois, il peut arriver que l'image soit affectée sur certains téléviseurs.

Dans un tel cas, couper le contact sur le téléviseur pendant environ 30 minutes.

La fonction de démagnétisation du téléviseur devrait corriger le problème. Par contre, si le problème devait persister, éloigner les enceintes du téléviseur.

Ne pas toucher les diaphragmes.

Cela pourrait provoquer de la distorsion.

Éloigner les enceintes de tout objet magnétisé.

Les cartes magnétiques, cartes de guichet automatique, etc., pourraient être endommagées si elles sont placées à proximité de l'aimant d'un haut-parleur. Les horloges peuvent aussi être affectées.

Éviter de placer les enceintes :

- Dans un endroit exposé aux rayons solaires directs ;
- Près d'une source de chaleur ;
- Dans un endroit humide.

Entretien

Pour nettoyer l'appareil, utiliser un chiffon doux et sec.

Nettoyer régulièrement pour conserver la surface lisse des enceintes.

- Ne jamais utiliser d'alcool, diluant pour peinture ni de benzène pour nettoyer l'appareil.
- Avant d'utiliser un chiffon traité chimiquement, lire attentivement les directives sur l'emballage du chiffon.

Product service

- Damage requiring service**—The unit should be serviced by qualified service personnel if:
 - Objects or liquids have gotten into the unit; or
 - The unit has been exposed to rain; or
 - The unit does not operate normally or exhibits a marked change in performance; or
 - The unit has been dropped, or the cabinet damaged.
- Servicing**—Do not attempt to service the unit beyond that described in these operating instructions. Refer all other servicing to authorized servicing personnel.
- Replacement parts**—When parts need replacing ensure the servicer uses parts specified by the manufacturer or parts that have the same characteristics as the original parts. Unauthorized substitutes may result in fire, electric shock, or other hazards.
- Safety check**—After repairs or service, ask the servicer to perform safety checks to confirm that the unit is in proper working condition.

Product information

For product information or assistance with product operation; In the U.S.A., contact the Panasonic Customer Call Center at 1-800-211-7262, or e-mail consumerproducts@panasonic.com, or web site (<http://www.panasonic.com>). In Canada, contact Panasonic Canada Inc. Customer Care Centre at 905-624-5505, web site (www.panasonic.ca), or an authorized Servicentre closest to you.

Specifications

■ Floor speakers **SB-PF500**

Type	3 way 5 speaker system Bass-reflex type
Speaker (s)	
Woofer:	8 cm (3-1/8") cone type x 4
Tweeter:	2.5 cm (1") dome type x 1
Impedance	6 Ω
Input power	200 W (Music), 100 W (DIN)
Sound pressure level	83 dB/W (1.0 m)
Crossover frequency	1.8 kHz, 2.5 kHz
Frequency range	45 Hz – 50 kHz (at –16 dB) 50 Hz – 40 kHz (at –10 dB)
Dimensions (W x H x D)	250 x 1092 x 280 mm (9-27/32" x 43" x 11")
Mass	11.8 kg (26.0 lb.)

■ Multi-use speaker **SB-AFC500**

Type	2 way 3 speaker system Bass-reflex type
Speaker (s)	
Woofer:	8 cm (3-1/8") cone type x 2
Tweeter:	2.5 cm (1") dome type x 1
Impedance	6 Ω
Input power	200 W (Music), 100 W (DIN)
Sound pressure level	81 dB/W (1.0 m)
Crossover frequency	2.5 kHz
Frequency range	56 Hz – 50 kHz (at –16 dB) 63 Hz – 40 kHz (at –10 dB)
Dimensions (W x H x D)	116 x 380 x 207 mm (4-9/16" x 15" x 8-5/32")
Mass	4.6 kg (10.1 lb.)

Note

Specifications are subject to change without notice. Mass and dimensions are approximate.

Service après-vente

- En cas de dommage**—Confier l'appareil à un technicien qualifié dans les cas suivants:
 - lorsqu'un objet est tombé dans l'appareil ou si ce dernier a été mouillé;
 - lorsque l'appareil a été exposé à la pluie;
 - lorsque l'appareil semble ne pas fonctionner normalement ou que son rendement laisse à désirer;
 - lorsque l'appareil a subi un choc violent ou que son coffret a été endommagé.
- Réparation**—Ne faire aucun réglage ni ajustement autres que ceux décrits dans le présent manuel. Confier toute réparation à un centre de service Panasonic agréé.
- Pièces de rechange**—S'assurer que le technicien utilise des pièces de rechange recommandées par le fabricant ou dont les caractéristiques sont les mêmes. L'utilisation de pièces de rechange non autorisées peut causer un incendie, des chocs électriques ou d'autres dangers.
- Vérification de sécurité**—Demander au technicien qui a réparé l'appareil de soumettre ce dernier à des vérifications pour s'assurer qu'il peut être utilisé en toute sécurité.

Demande d'informations

Pour toutes réparations, renseignements ou conseils sur le fonctionnement du produit:

Veuillez contacter le service à la clientèle de Panasonic Canada Inc. au 905-624-5505, son site web (www.panasonic.ca) ou le centre de service agréé le plus proche.

Données techniques

■ Enceintes de plancher **SB-PF500**

Type	Enceinte 3 voies à 5 haut-parleurs (évent réflex)
Haut-parleurs	
Graves	8 cm (3-1/8 po) à cône x 4
Aigus	2.5 cm (1 po) à dôme x 1
Impédance	6 Ω
Puissance admissible	200 W (musicale), 100 W (DIN)
Niveau de pression acoustique	83 dB/W (1,0 m)
Fréquence de recouvrement	1,8 kHz, 2,5 kHz
Réponse en fréquence	45 Hz – 50 kHz (à –16 dB) 50 Hz – 40 kHz (à –10 dB)
Dimensions (L x H x P)	250 mm x 1092 mm x 280 mm (9-27/32 po x 43 po x 11 po)
Poids	11,8 kg (26,0 lb)

■ Enceinte multifonction **SB-AFC500**

Type	Enceinte 2 voies à 3 haut-parleurs (évent réflex)
Haut-parleurs	
Graves	8 cm (3-1/8 po) à cône x 2
Aigus	2,5 cm (1 po) à dôme x 1
Impédance	6 Ω
Puissance admissible	200 W (musicale), 100 W (DIN)
Niveau de pression acoustique	81 dB/W (1,0 m)
Fréquence de recouvrement	2,5 kHz
Réponse en fréquence	56 Hz – 50 kHz (à –16 dB) 63 Hz – 40 kHz (à –10 dB)
Dimensions (L x H x P)	116 mm x 380 mm x 207 mm (4-9/16 po x 15 po x 8-5/32 po)
Poids	4,6 kg (10,1 lb)

Note

Données sous réserve de modifications. Le poids et les dimensions sont approximatifs.

Panasonic Consumer Electronics Company, Division of Matsushita Electric Corporation of America
One Panasonic Way Secaucus, New Jersey 07094
<http://www.panasonic.com>

Panasonic Sales Company, Division of Matsushita Electric of Puerto Rico, Inc. ("PSC")
Ave. 65 de Infantería, Km. 9.5
San Gabriel Industrial Park, Carolina, Puerto Rico 00985

Panasonic Canada Inc.
5770 Ambler Drive
Mississauga, Ontario L4W 2T3
www.panasonic.ca

